

D R I E - I N - E E N

als vrachtwagenopbouw

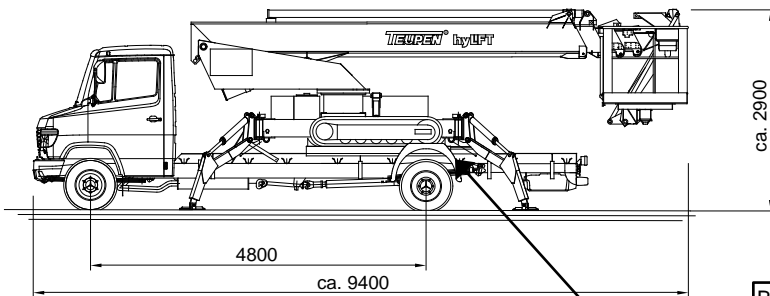

- Max. laadvloerhoogte: 1100 mm (onbeladen)
- Max. breedte vrachtwagen: 2400 mm
- Min. opbouw lengte: 5500 mm
- Min. laadvermogen: 4200 kg
- Min. wielbasis.: 4800 mm

Bij gebruik rechtstreeks vanaf de vrachtwagen dient die hoogwerker onwrikbaar op de wagen te worden vastgezet!

als aanhanger (lucht geremd)

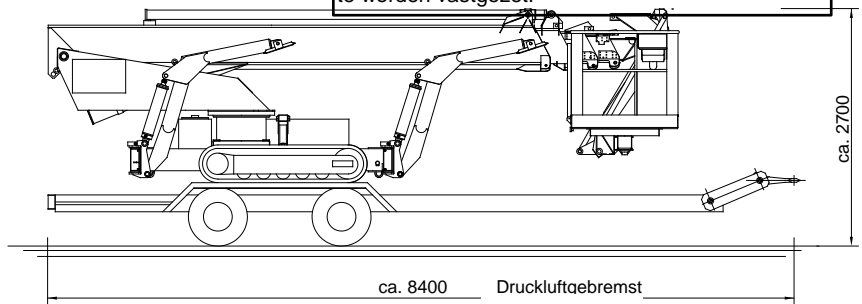

zelfrijdend

